

**VITE TRUCIOLARE A TESTA CILINDRICA BOMBATA CON  
IMPRONTA ESALOBATA (TX), TOTALMENTE FILETTATA**



**SCHEDA TECNICA  
ART. 9112**

BULLONERIA  ACCESSORI NAUTICI  RACCORDERIA  SOLAR

# ART. 9112

## SPECIFICHE TECNICHE

Le viti a testa cilindrica bombata per pannelli truciolari TX sono utilizzate principalmente nelle costruzioni in legno per collegamenti non strutturali. Completamente filettate per il fissaggio di accessori e cerniere, per evitare problemi durante l'uso, si raccomanda di pre-forare adeguatamente.

<b>Material</b>	stainless steel
<b>Quality</b>	A2
<b>Thread type</b>	wood thread
<b>Surface</b>	clean and bright
<b>Hexalobular internal drive</b>	ISO 10664

## VANTAGGI



TX-DRIVE = AVVITAMENTO RAPIDO

- › Coppia applicabile maggiore
- › Ottimo centraggio
- › Riduce al minimo l'usura dell'unità e della punta cacciavite



TESTA RINFORZATA

- › Maggiore tenuta della testa

## APPLICAZIONI



STRUTTURE E MOBILI IN LEGNO

○ BULLONERIA ○ ACCESSORI NAUTICI ○ RACCORDERIA ○ SOLAR

# DIMENSIONI (MM)

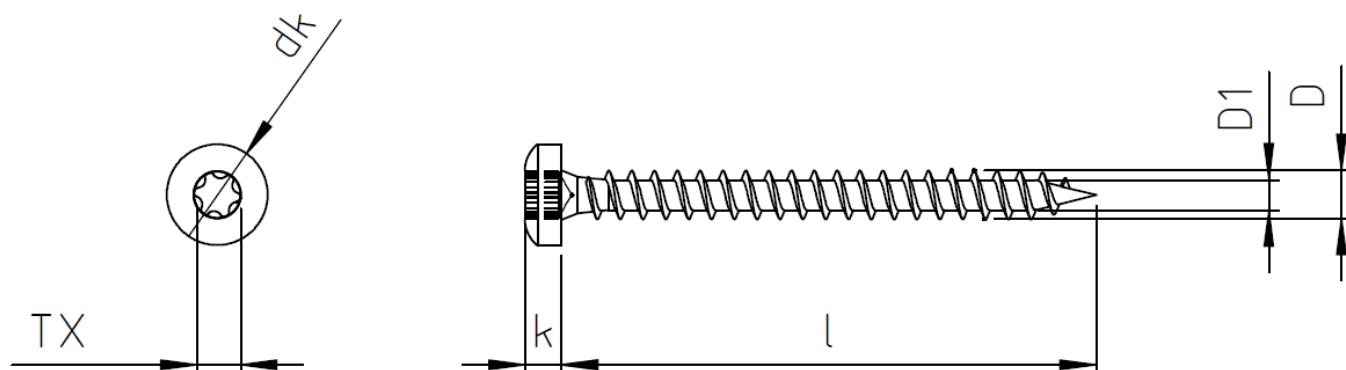

Diametro D	3	3,5	4	4,5	5	6
k	2,10 – 2,50	2,20 – 2,60	2,60 – 3,00	2,70 – 3,10	3,30 – 3,70	4,00 – 4,40
dk	5,60 – 6,00	6,42 – 7,00	7,42 – 8,00	8,42 – 9,00	9,42 – 10,00	11,30 – 12,00
D <sub>1</sub>	1,80 – 2,00	2,00 – 2,20	2,30 – 2,50	2,50 – 2,70	2,80 – 3,10	3,50 – 3,80
Ø 	2	2	2	2	3	3
TX	TX 10	TX 10	TX 20	TX 20	TX 25	TX 25

○ BULLONERIA ○ ACCESSORI NAUTICI ○ RACCORDERIA ○ SOLAR

## DIMENSIONI (MM)

Lunghezze / Ø	3	3,5	4	4,5	5	6
10 ± 0,7	X					
12 ± 0,7	X	X	X			
13 ± 0,7	X	X	X			
16 ± 0,7	X	X	X	X		
20 ± 0,7	X	X	X	X	X	X
25 ± 1,0	X	X	X	X	X	X
30 ± 1,0	X	X	X	X	X	X
35 ± 1,0		X	X	X	X	X
40 ± 1,0		X	X	X	X	X
45 ± 1,0			X	X	X	X
50 ± 1,0			X	X	X	X
60 ± 1,2			X	X	X	X
70 ± 1,2			X	X	X	X
80 ± 1,2					X	X
90 ± 1,5					X	X
100 ± 1,5						
110 ± 1,5						
120 ± 1,5						
130 ± 1,7						

X = disponibile a stock  
altre dimensioni disponibili su richiesta

○ BULLONERIA ○ ACCESSORI NAUTICI ○ RACCORDERIA ○ SOLAR